

CRONO 06

Tolókapu motor

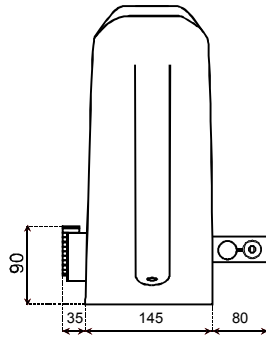

	CRONO 06
Maximális kaputömeg	600 kg
Feszültség	230 V
Motorteljesítmény	400 W
Áramfelvétel	1,4 A
Kondenzátor	16 μ F
Munkahányad	50%
Működési hőmérséklet	-20 / +50 °C

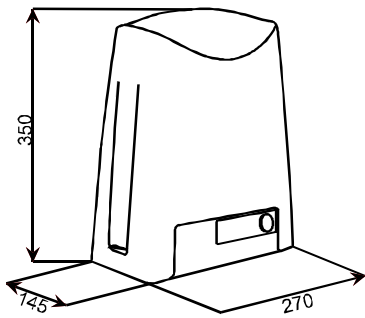

Szerelés előtt győződjön meg róla, hogy a kapu megfelelően stabil szerkezetű legyen. Először stabilan rögzítse a talplemezt.

A méreteket figyelembe véve állítsa be a motor helyzetét a talplemez segítségével.

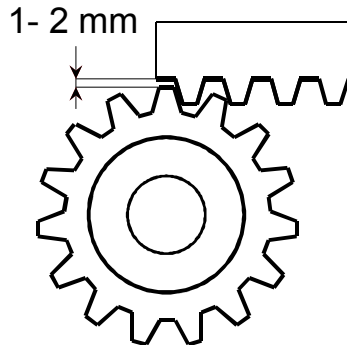
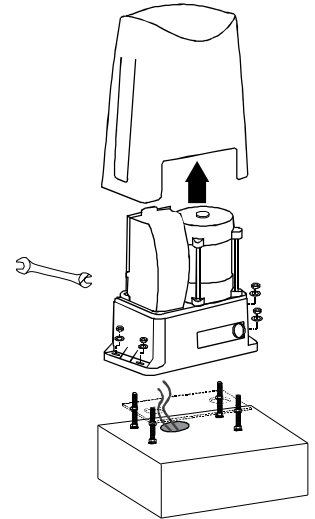
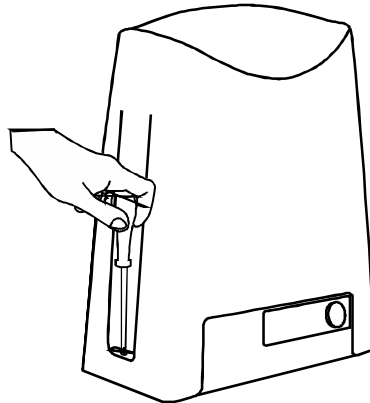
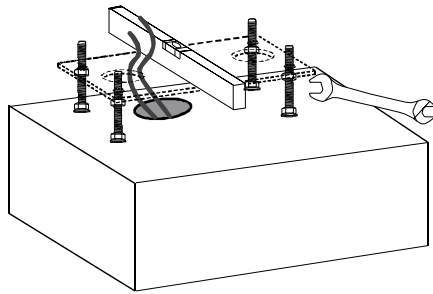

Ügyeljen a fogasléc megfelelő összeillesztésére. Gondoskodjon róla, hogy a fogasléc és a hajtókerék között mindig legyen 1mm rés.

Oldja ki a motort, és a kaput mozgatva szerelje fel a fogaslécre a kívánt helyre a nyitási- és zárási végállás ütközőket.

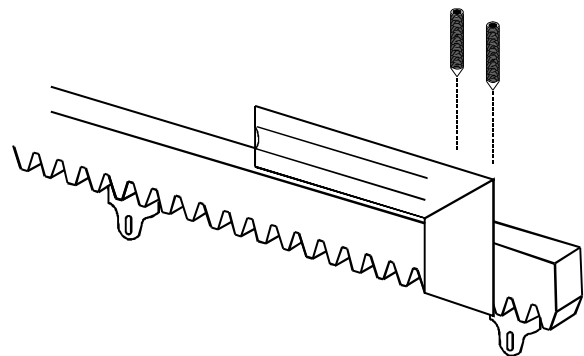
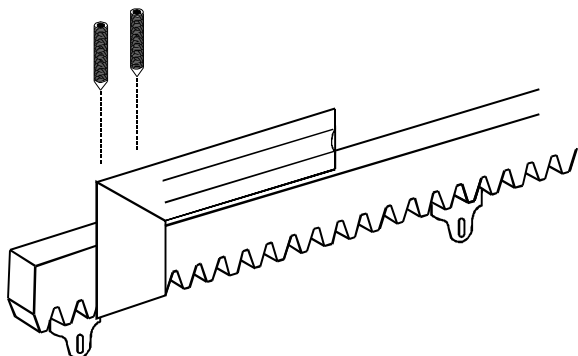

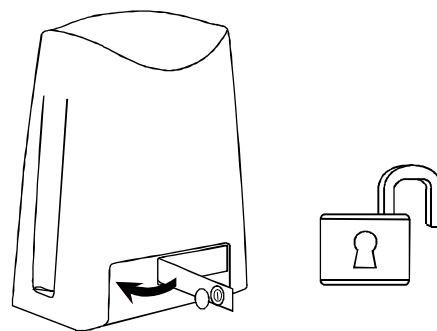
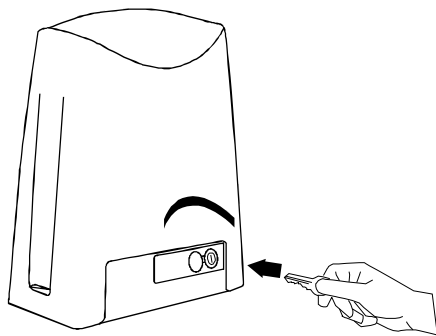
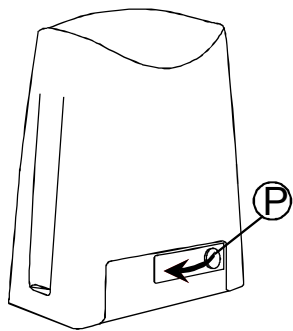

A motor kioldásához helyezze a motorba a kulcsot és fordítsa el az óramutató járásával megegyező irányban és nyissa a fedelet.

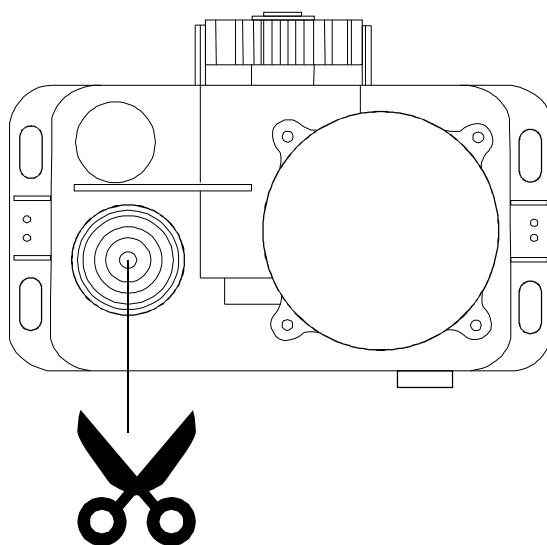
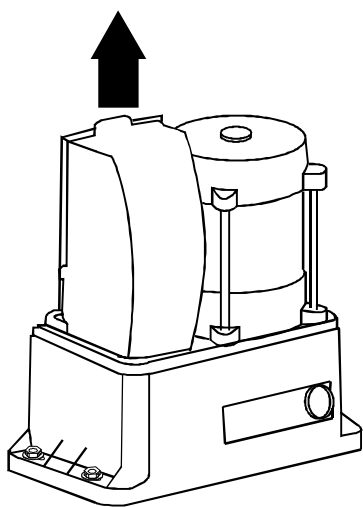

A motor bekötése:

- kék:
- piros / fekete

nulla, a motortekercs közös kapcsa.
fázis, a motor két forgásirányának.

E két kapocs közé kell csatlakoztatni a melléklet kondenzátort

A végálláskapcsoló bekötése:

- kék:
- fehér / piros

közös kapocs.
a két véghelyzet bontó kontaktusa.

A hálózati védőföldet a motorblokk erre kialakított csatlakozására kell kötni.

Az egyéb használni kívánt kiegészítők telepítését azok leírásai lapján végezze.